

スカイマスターSH-09A

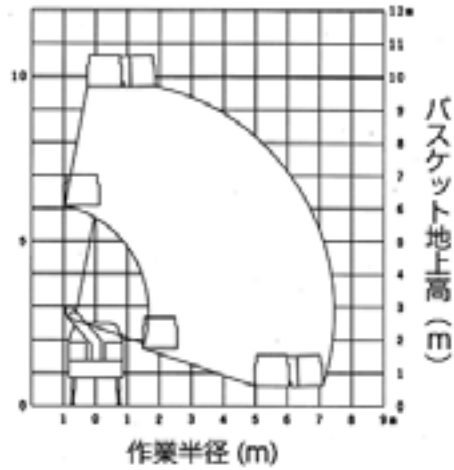

型式	SH-09A
名称	高所作業車
●バケット	
積載荷重(搭乗人員)	200kg(2名)
最大地上高	9.7m
最大作業半径	7.4m
内側寸法	0.95×0.7×0.9(m)
首振角度	左104°~右98°
●車体寸法	
全長	4760mm
全高	2700mm
全幅	1695mm
●ジャッキ	
張出幅	前1800/後1460

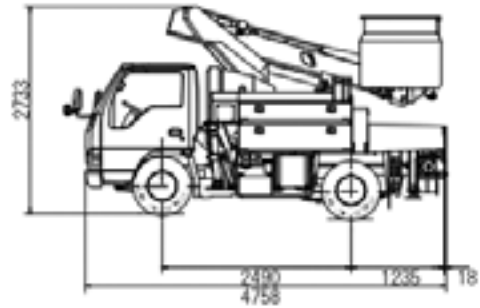

スカイマスターSH-10A

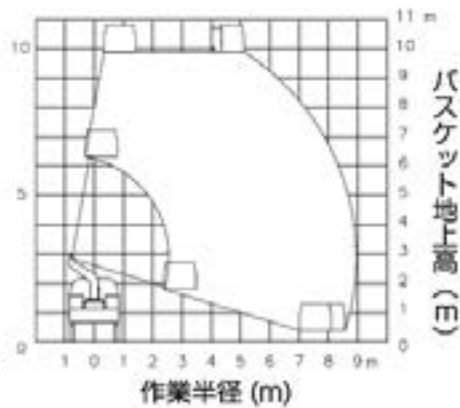

型式	SH-10A
名称	高所作業車
●バケット	
積載荷重(搭乗人員)	200kg(2名)
最大地上高	9.9m
最大作業半径	8.9m
内側寸法	0.95×0.7×0.9(m)
首振角度	左105°~右105°
●車体寸法	
全長	4940mm
全高	2740mm
全幅	1730mm
●ジャッキ	
張出幅	前1800/後1460

